

SWTC5D - Performances et dimensions

PARAMÈTRE		UNITÉ	VALEUR
Dimensions	Dimensions (L x W x H)		mm 5350 × 2260 × 2835
	A	Entraxe barbotin / roue folle	mm 2269
	B	Longueur hors tout aux chenilles	mm 2890
	C	Garde au sol sous la tourelle	mm 780
	D	Rayon d'orientation arrière	mm 1740
	E	Largeur de la tourelle	mm 2250
	F	Largeur des chenilles	mm 450
	G	Garde au sol min.	mm 400
	J	Hauteur aux chenilles	mm 675
	K	Hauteur à la cabine	mm 2835
Performances de levage	Capacité de levage nominale max.		t 5
	Moment de charge max. de la flèche de base		t.m 10,5
	Moment de charge max. de la flèche entièrement étendue		t.m 6
	Longueur de la flèche de base		m 4,63
	Longueur de la flèche entièrement étendue		m 15,63
	Hauteur de levage max. de la flèche de base		m 5,3
	Hauteur de levage max. de la flèche entièrement étendue		m 16,5
Vitesse des mouvements	Levage / abaissement de la flèche		s 11 / 9
	Extension / rétraction de la flèche télescopique		s 17 / 20
	Vitesse d'orientation		tr/min 4,5
	Vitesse de levage du treuil (câble simple)		m/min 110
	Vitesse de pointe		km/h 4,6
	Vitesse de pointe en approche lente		km/h 2,5
Poids de la machine		t 10,91	
Pente franchissable max.		% 36,4	
Pression au sol		Mpa 0,05	
Moteur	Marque		YANMAR
	Modèle		4TNV98C-SSU
	Type		Refroidissement liquide / turbocompresseur
	Cylindrée		L 3,319
	Puissance à régime		kW à tr/min 46,2 kW à 2200 tr/min
	Contenance du réservoir de carburant		L 125



Caractéristiques techniques principales

1. Moteur YANMAR conforme aux normes antipollution européennes Phase V.
2. Flèche télescopique légère, en acier haute résistance, à section hexagonale et cinq éléments télescopiques.
3. Déport arrière court et moteur d'orientation compact pour une utilisation facile dans les espaces restreints.
4. Lame hydraulique en équipement standard pour une stabilité maximale.

5. Vitesses de levage et de télescopage élevées pour un levage rapide des objets lourds et une efficacité opérationnelle accrue.
6. Equipée d'un limiteur de force Hirschmann et d'un contrôleur CAN bus. Système conforme à la norme européenne EN13000.
7. Equipement de sécurité complet. Electrovanne d'arrêt d'urgence pour la protection contre les actions dangereuses : fin de course du treuil, limitation de la hauteur de levage, limitation du télescopage, etc. Alarmes d'orientation et de déplacement. Selon les besoins de l'utilisateur, il est possible d'ajouter une fonction de coupure lorsque l'opérateur entre ou sort de la cabine, une limitation de l'angle de la flèche, une limitation de l'orientation vers la gauche ou la droite, etc.
8. Fonction d'approche lente : en basculant un contacteur, on réduit la pression de pilotage, ce qui permet d'effectuer des mouvements de faible amplitude, plus précis et faciles à contrôler.

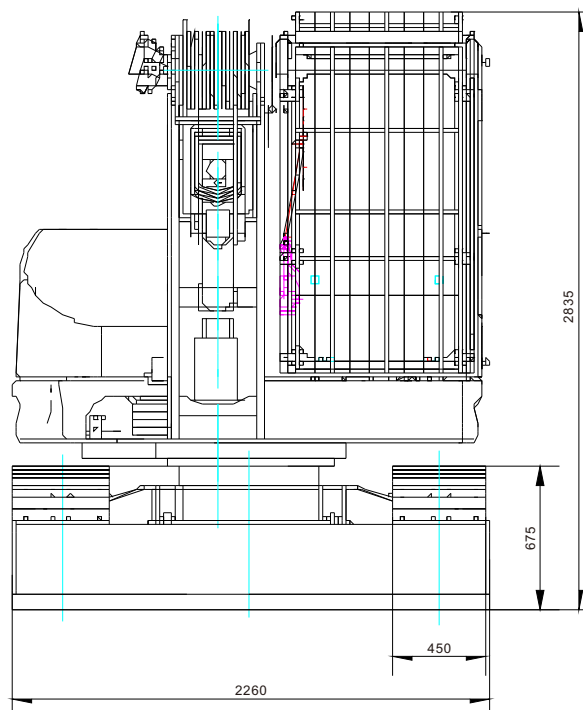
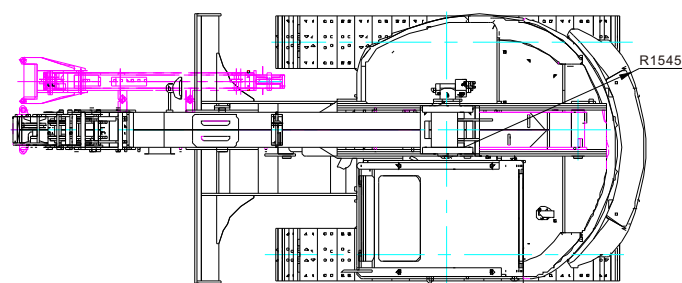
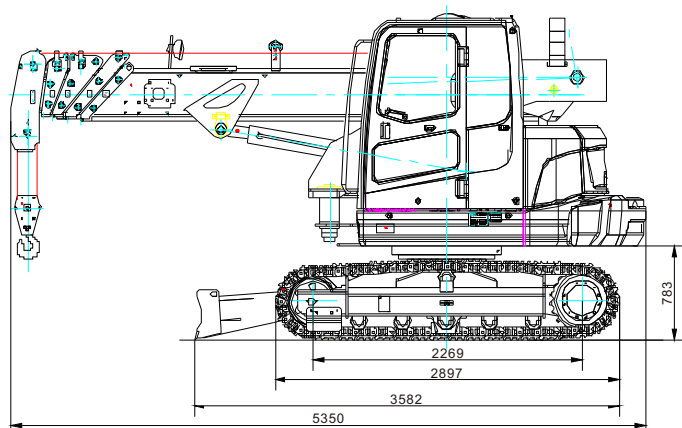

SWTC5D - Capacités de levage

Rayon de levage (m)	Longueur de flèche 4,63 m Capacité de levage (kg)		Longueur de flèche 7,38 m Capacité de levage (kg)		Longueur de flèche 10,13 m Capacité de levage (kg)		Longueur de flèche 12,88 m Capacité de levage (kg)		Longueur de flèche 15,63 m Capacité de levage (kg)		
	Statique	En déplacement	Statique	En déplacement	Statique	En déplacement	Statique	En déplacement	Statique	En déplacement	
2	5000	2000	5000	2000	2600	1300	2000	Interdiction de se déplacer avec une charge	Interdiction de se déplacer avec une charge		
2,5	3800	1900	3800	1900	2600	1300	2000				1400
3	3000	1500	3000	1500	2350	1175	2000				1400
3,5	2300	1150	2300	1150	2050	1025	1900				1400
4			2000	1000	1750	875	1650				1400
4,5			1700	850	1550	775	1450				1320
5			1400	700	1350	675	1300				1200
6			1000	500	980	525	950				900
7					780	390	750				700
8					580	290	550				520
9					410	205	400				380
10							380				350
11							320				300
12											280
13											220
14								200			
14,53								200			

Remarques :

1. Les valeurs indiquées dans le tableau ci-dessus correspondent à la capacité de levage nominale de la grue. Elles incluent le poids du crochet (70 kg) et supposent que la machine se trouve sur une surface ferme, plane et de niveau.
2. La capacité de levage réelle correspond à la capacité de levage nominale indiquée dans le tableau ci-dessus moins le poids des accessoires de levage tels que chaînes, potences, etc.
3. Le rayon de levage indiqué dans le tableau ci-dessus correspond à la portée réelle après levage de la charge.
4. La machine doit être à l'horizontale et le dévers de la surface de travail ne doit pas être supérieur à 5 %. La vitesse de déplacement ne doit pas dépasser la vitesse la plus lente.
5. Lorsque la longueur de flèche réelle et le rayon de levage réel sont tous deux entre deux valeurs, la charge admissible doit être calculée en se basant sur la plus grande longueur et le plus grand rayon.
6. Pour monter une pente, la flèche télescopique doit être entièrement rétractée et baissée à l'angle minimum. Le contrepoids doit être tourné vers le haut de la pente.

SWTC5D - Capacités de levage avec fléchette

Angle de la flèche principale	Fléchette 1			
	Angle de déflexion			
80 °	5	20	40	60
75 °	500	500	350	250
70 °	480	450	325	225
65 °	450	350	300	150
60 °	350	300	250	125
55 °	250	200		
50 °	150	100		
40 °	50			

Angle de la flèche principale	Fléchette 1+2			
	Angle de déflexion			
80 °	5	20	40	60
75 °	400	400	300	200
70 °	380	350	250	150
65 °	350	300	200	100
60 °	300	200	150	80
55 °	200	150		
40 °	100	75		

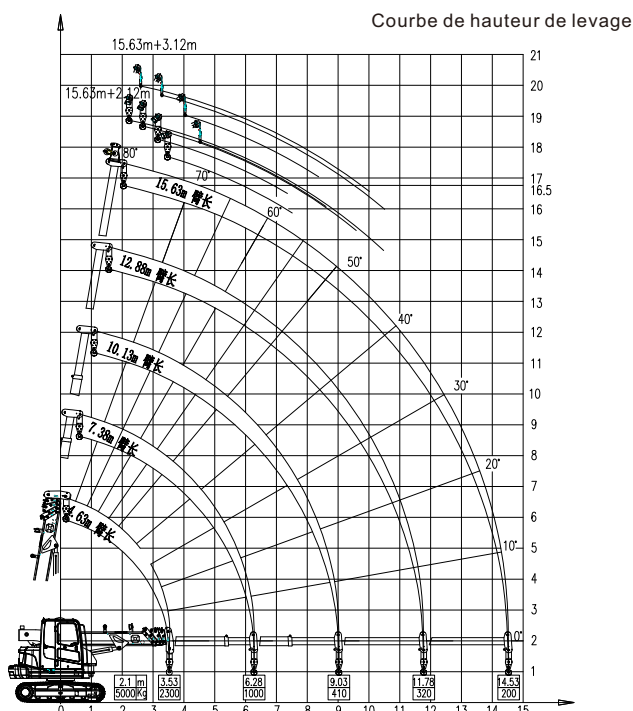

SUNWARD INTELLIGENT EQUIPMENT CO.,LTD.

Adresse : Sunward Industrial Park, No. 1335 Liangtang Road (E), Xingsha, Changsha, Hunan, Chine.

Tél : +86 731 8640 7779 E-mail : marketing@sunward.cc Web : www.sunward.com.cn

Lisez toujours le Manuel d'Utilisation et le Manuel d'Entretien avant d'utiliser la machine. Les informations sont régulièrement mises à jour et Sunward se réserve le droit de modifier à tout moment, et sans préavis, les produits ou les services décrits dans cette brochure. Tous les droits de cette brochure sont réservés à Sunward.

SWTC5D FR 2020